

<b>ELETECH 150</b>	<b>FICHA TÉCNICA DO PRODUTO</b>
	Marca registrada ® Produção e Tecnologia Nacional.  <a href="http://www.micratech.com.br">www.micratech.com.br</a>

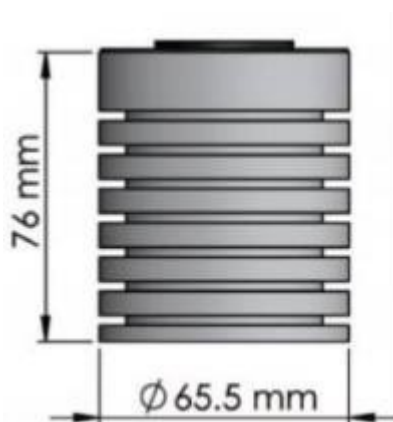

**Tecnologia:** Nanotecnologia de filtragem com até 1 micra, apolar e hidrofóbico.

**Vazão:** Até 200 l/h.

**Potência:** Até 250 cv.

**Autonomia:** Até 100.000 km ou até 1.000 h.

**Obs.: Pode variar de acordo com as condições do diesel**

**Medidas:** 74 mm x Ø 65,5 mm

**Composição:** Usamos componentes de base inorgânica como fibras e resina melamínica, não sendo agressivas ao meio ambiente. A resina melamínica é um composto sintético que resulta em uma alta resistência e durabilidade. Possuímos em nossos Eletech's® a possibilidade de uma purificação de 5 a 1 micras, permitindo melhor filtragem dos particulados encontrados no Diesel.

**Vantagens:**

- Maior capacidade de retenção de particulados sólidos.
- Separação de até 99,9% da água contaminante do diesel.
- Redução de emissão de poluentes gerados no funcionamento do motor diesel em até 83%.
- Diesel livre de água e particulados, ocasionando melhor combustão, gerando redução no consumo.
- Proteção de bombas e bicos injetores.
- Índice Beta de 97,5%.

Micratech Nanotecnologia

Av. José Moraes de Almeida, 715, Sala 10, Coaçu – Eusébio/CE CEP: 61.771-550

[www.micratech.com.br](http://www.micratech.com.br)